



**ЮНИТ
НЕФТЕГАЗ**

ПРОИЗВОДИМ
ГОТОВЫЕ РЕШЕНИЯ

"СОГЛАСОВАНО"
Представитель заказчика

ЮНИТЭК-ГРП-РДП-200Н-1/1-4-Э-СГ-18500-Т
Габаритный чертеж

(фамилия, имя, отчество)

(должность)
" " _____ 20__ г.

М.П.

ЮНГ2-22

$P_{вх.} = 0,59 \text{ МПа}$

$P_{вых.} = 0,030...0,035 \text{ МПа}$

$Q_{тах} = 300...18500 \text{ м}^3/\text{ч}$

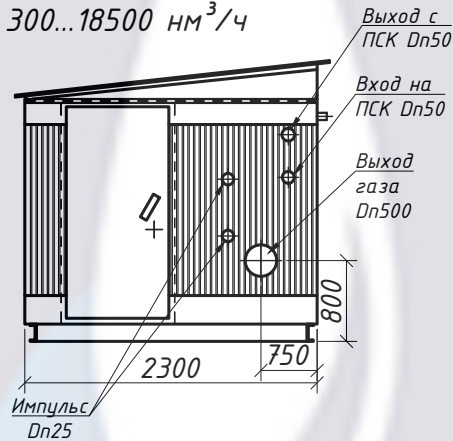

Вид Б

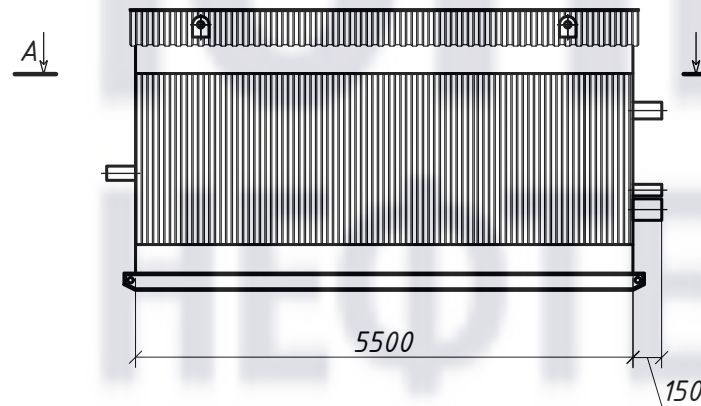

A-A

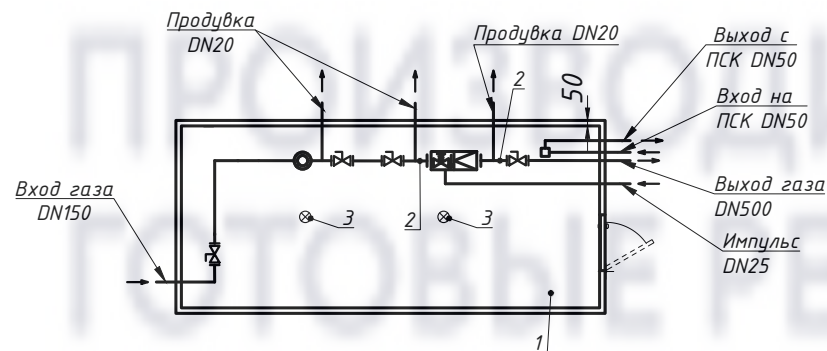
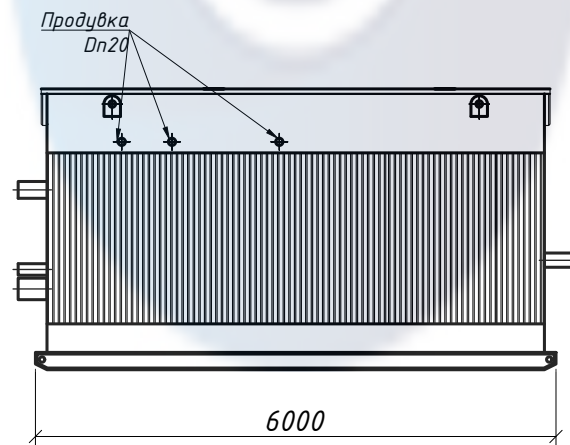
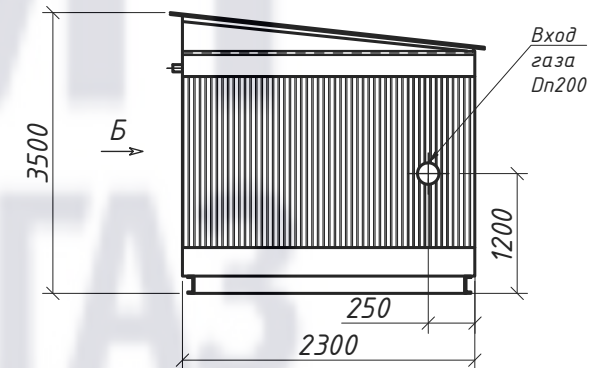

- 1 - бокс;
- 2 - линия редуцирования;
- 3 - освещение;

Размеры в процессе производства могут незначительно измениться.

ООО "Юнитнефтегаз" +7(8452) 39-84-81 www.ung64.ru

+7 (8452) 39-76-30 www.unitneftegaz.ru